

## Einbaumaße Ringelflow<sup>®</sup> - GRF-5

### Technische Information

Das Abstandsmaß „L“ beschreibt den von uns empfohlenen Abstand vom Anspritzpunkt bis zum Angussauswerfer.

Das Abstandsmaß „AT“ beschreibt die in Relation stehende Auswerfertiefe.

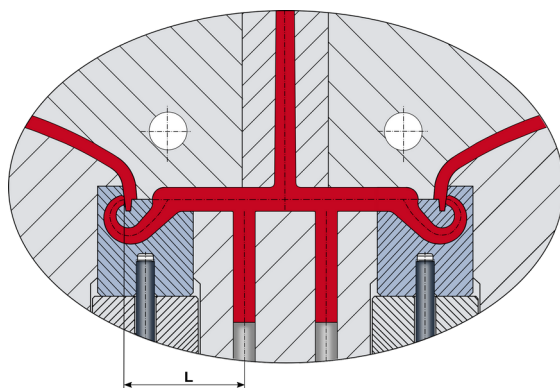
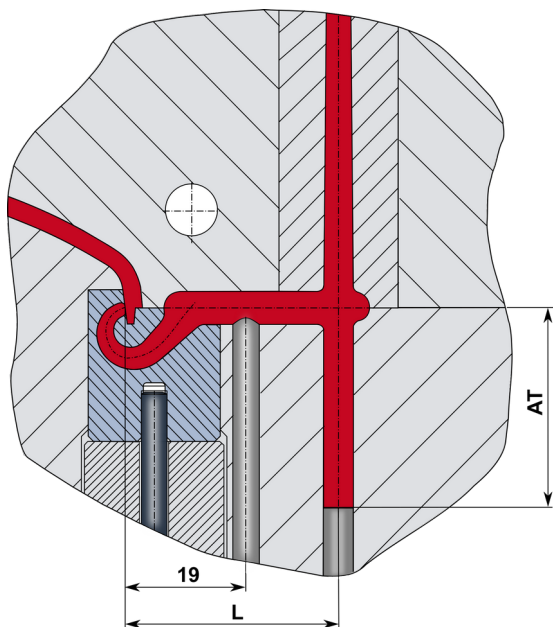

Kunststoffgruppe Plastic group	Maß Dimension	GRF-5
HD-PE, LD-PE, PET, PP, PA, PC, PVC	L	>35
Kanalausführung <i>Runner design</i>		rund <i>round</i>
Auswerfertiefe <i>Ejector depth</i>	AT	>35
ABS, M ABS, ASA, PS, PC/ABS, POM, PBT	L	>40
Kanalausführung <i>Runner design</i>		rund <i>round</i>
Auswerfertiefe <i>Ejector depth</i>	AT	>40
Elastomere TPE, TPU, TPP, TPA	L	>30
Kanalausführung <i>Runner design</i>		beliebig <i>arbitrary</i>
Auswerfertiefe <i>Ejector depth</i>	AT	>35
Spröde Kunststoffe <i>Brittle plastics</i>	L	auf Anfrage <i>on request</i>
Kanalausführung <i>Runner design</i>		halbrund <i>half-round</i>
Auswerfertiefe <i>Ejector depth</i>	AT	auf Anfrage <i>on request</i>